

SEKISUI ステンレスベランダ用ものほし台 スタンドポール[®] DSL-10 取扱説明書

このたびは、セキスイステンレスベランダ用ものほし台をお買い上げいただきましてありがとうございます。ご使用に際しましては、**注意**事項をお守りいただき、正しくお使いいただきますようお願い申し上げます。この取扱説明書は、大切に保管してください。

Lot No.

△ 取付け前のご注意

ポールは、天井と床にパネで圧着取付けしますので、取付ける天井面は、コンクリートや梁、横桟などしっかりした場所をお選びください。
 ボードなど軟らかい材質面の場合には、天井が破損する恐れがありますので、必ず桟のある位置に取付けてください。
 和室の天井は、破損したり変形して止まらないことがありますので、取付けしないでください。
 ベランダの場合、取付け位置は、万一竿などが落下すると危険ですので、必ず壁側に取付けてください。絶対に手すり側には取付けしないでください。
 傾斜した天井・床には取付けしないでください。
 天井と床の間、取付範囲の205~300cmであることを確認してください。

部品表 * 部品の名称と数量をまずご確認ください。

| 部品名 | 数量 | 部品名 | 数量 |
|----------|----|----------|----|
| 本体支柱 - 上 | 2 | 圧着板 | 4 |
| 本体支柱 - 下 | 2 | 支柱連結具 | 8 |
| 竿かけ - 大 | 2 | 蝶ネジ | 2 |
| 下段竿かけ | 2 | 丸ネジ | 6 |
| 前支柱 | 2 | 板ナット | 6 |
| 前支柱キャップ | 2 | 代丸ネジ - 長 | 8 |
| | | 六角ナット | 8 |

組立てかた

△ 注意

パイプの端面などで手や足などをケガしないように注意して組立ててください。(端面に手などを触れないでください。)
 蝶ネジの先端はキリ状になっていますので、先端で指などをケガされないよう、十分にご確認ください。
 組立てる際には、手袋を着用してください。

1 丸ネジから板ナットをはずしてから、竿かけ - 大、下段竿かけの溝に板ナットを挿入し、丸ネジを軽くネジ止めしてください。(6箇所)

2 で「丸ネジ」をセットした竿かけ - 大、下段竿かけを本体支柱 - 上に図のように挿入し、丸ネジで軽くネジ止めします。
 竿かけ - 大、下段竿かけの挿入方向にご確認ください。

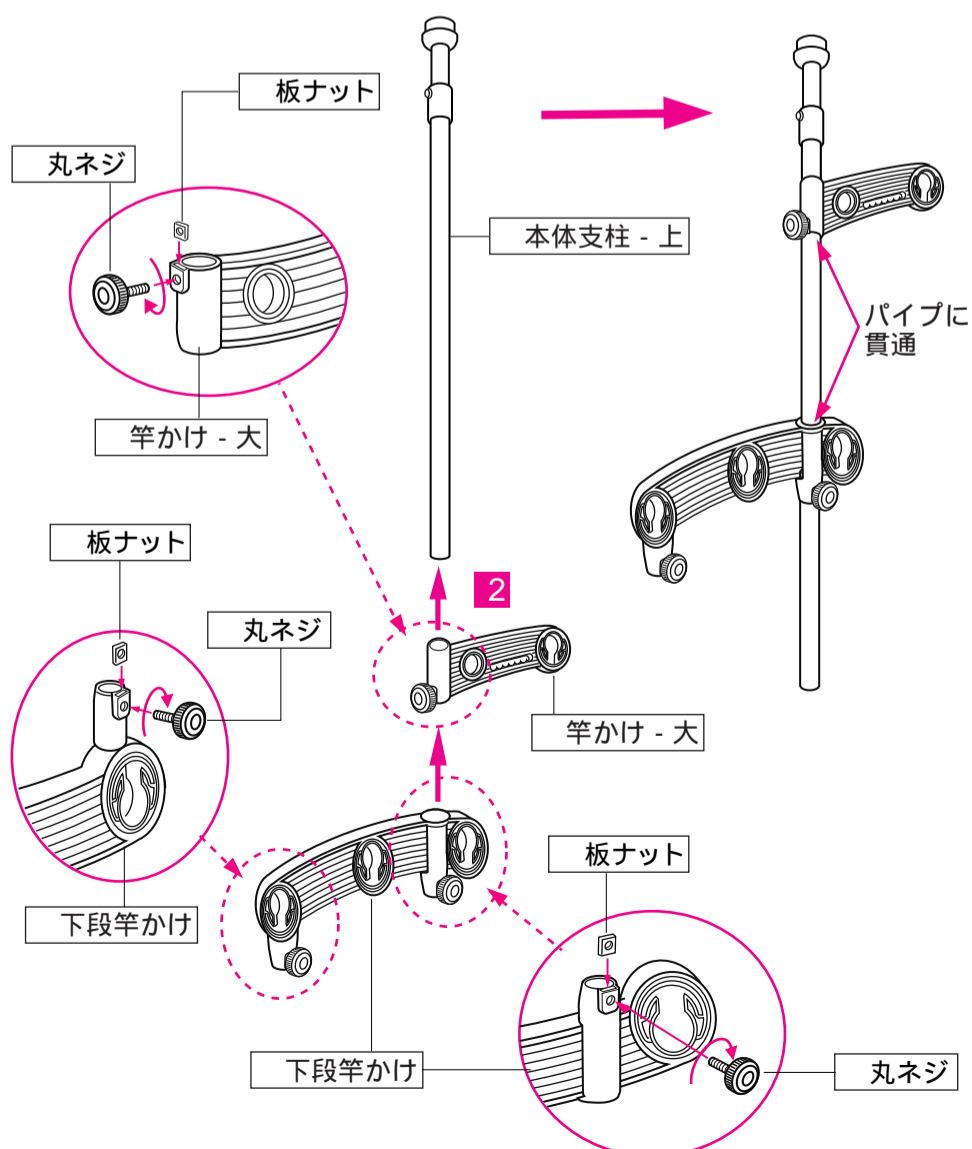

3 本体支柱 - 下 の「圧着調整ネジ」を「強」の方向にまわし「圧着調整ネジ」の端を「調整シ - ル」の「取付けライン」にあわせませす。

4 本体支柱 - 上 に 本体支柱 - 下 を奥までしっかりと差込みませす。

5 圧着板 を 本体支柱 - 上、本体支柱 - 下に奥まで確実に差込みませす。

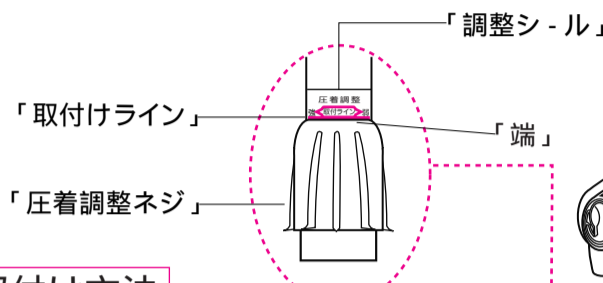

取付け方法

6 本体支柱 - 上 の「細いパイプ」を「ユルム」の方向にまわしてから、天井までいっぱいのにぼし、次に「トマル」の方向にまわして、しっかりと固定させます。
 支柱が倒れない程度に仮固定されているか確認してください。

ベランダの場合、取付け位置は、万一竿などが手すりの外へ落下すると危険ですので、必ず壁側に取付けてください。絶対に手すり側には取付けしないでください。

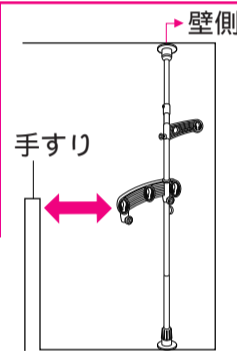

注意) 取付時、手すりからの距離を十分はなしてお取付けください。

7 「支柱」が垂直か、建物の縦柱などの垂直に合わせ「支柱」の前後・左右にねじれ・傾きがないことを確認し、蝶ネジで本体支柱 - 上 の「細いパイプ」を確実に固定させます。

ネジ止めは少しかた目の設計ですので、強くまわし、蝶ネジの頭が突起に当たるまで確実にネジ止めしてください。

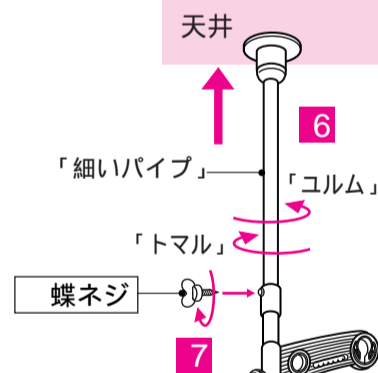
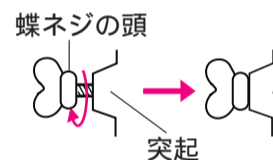

8 このままでは取付け強度が不十分ですので、本体支柱 - 下 の「パイプ」が回転しない様に片手で「太いパイプ」を持って、片手で「圧着調整ネジ」を「強」の方向にまわし、パネの力で天井と床にしっかりと固定させます。取付け強度が弱いと倒れる場合がありますので十分にご確認ください。圧着調整は、調整シ - ルのストップ線までにしてください。ストップ線をこえた時は、最初から取付け直してください。

9 再度、取付け強度が十分か、「支柱」が前後・左右に傾いていないか確認してください。

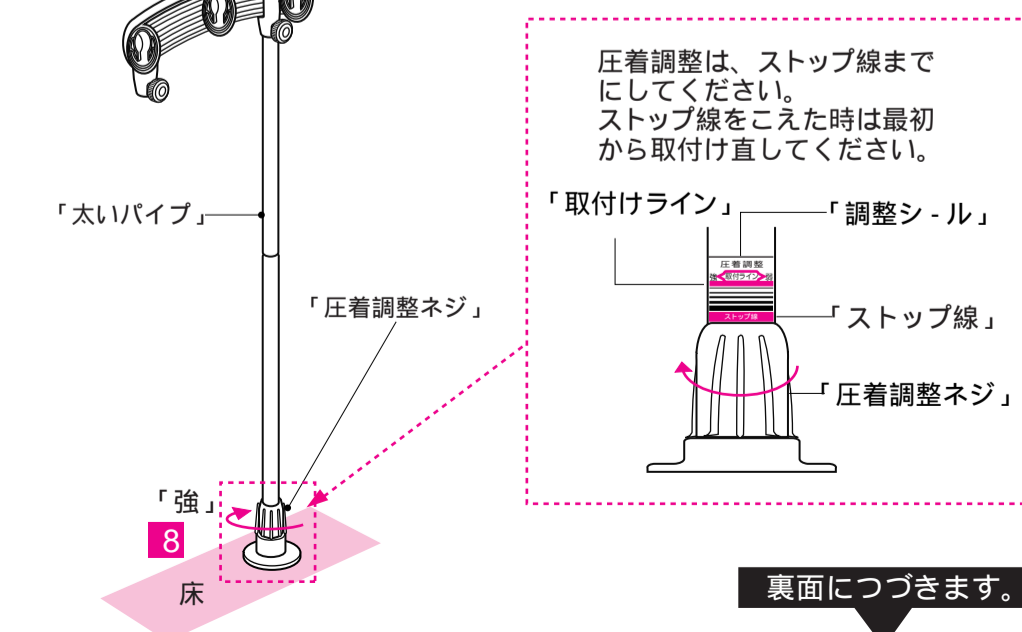

裏面につづきます。

10 前支柱に前支柱キャップをまわして取りつけてセット位置シールの「セット位置」に合せます。

11 下段竿かけの前の「挿入部」に前支柱を奥まで差込み、丸ネジをまわししっかりと固定します。

12 点線部の下段竿かけの本体支柱側の丸ネジをゆるめ前支柱キャップを床に着地させ、丸ネジをしっかりと固定します。

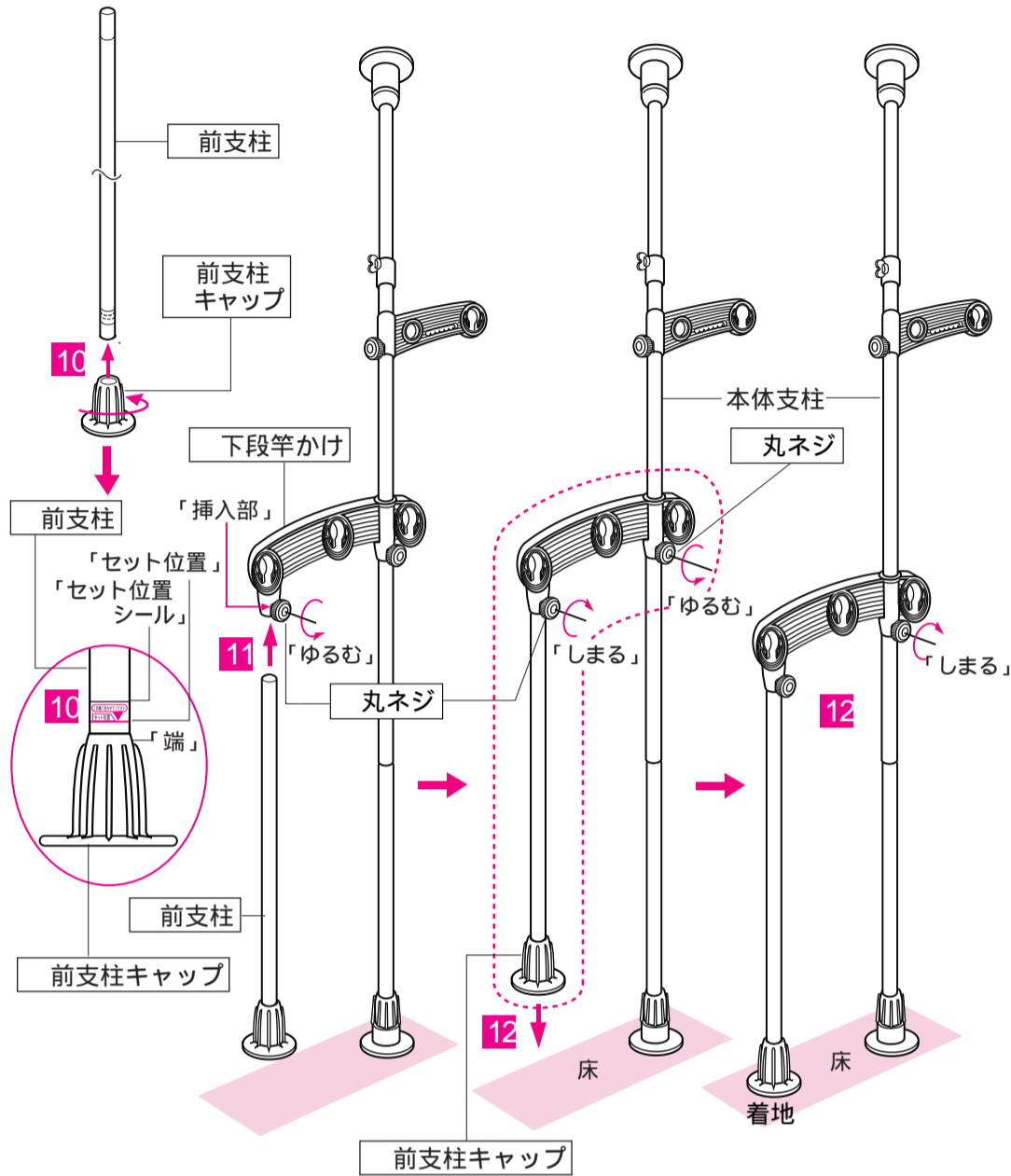

13 (代丸ネジ-長)から六角ナットをはずしてから、図のように支柱連結具2つを、必ず突起のある方を本体支柱側にして合せ下段竿かけのすぐ下と、前支柱キャップのすぐ上の2ヶ所前支柱と本体支柱をはさみ(代丸ネジ-長)と六角ナットでしっかりと固定します。

警告

支柱連結具は、上下とも中心部の凹凸を合わせ、必ず、前支柱の赤のラインに合わせてしっかりと固定します。

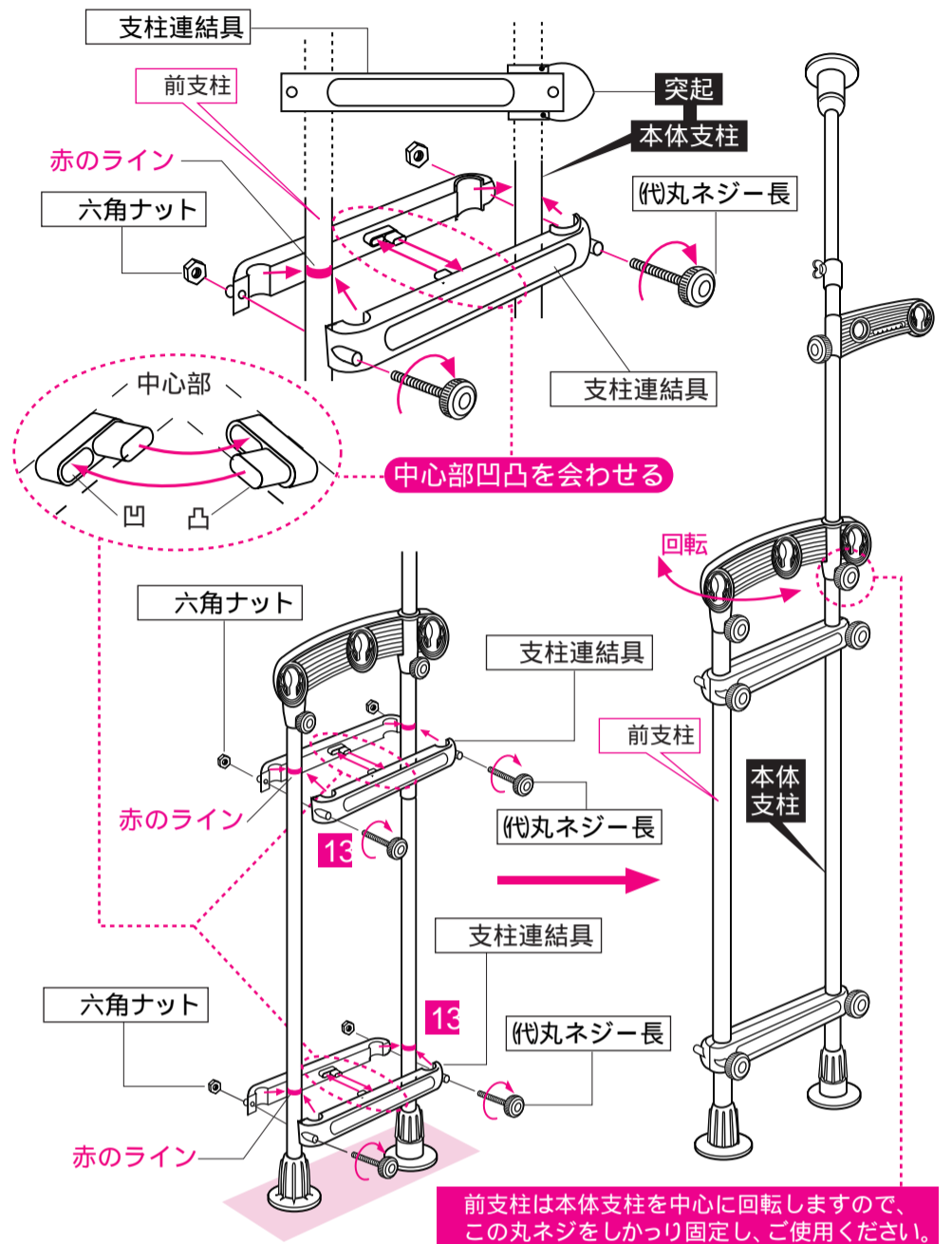

前支柱は本体支柱を中心に回転しますので、この丸ネジをしっかりと固定し、ご使用ください。

14 最後に、取り付け強度が十分か「支柱」が前後・左右に傾いていないか良く確認してください。

竿は竿かけの奥までしっかりとめしてください。

図のように、支柱に対し、前後に振り分けて竿を掛けてください。

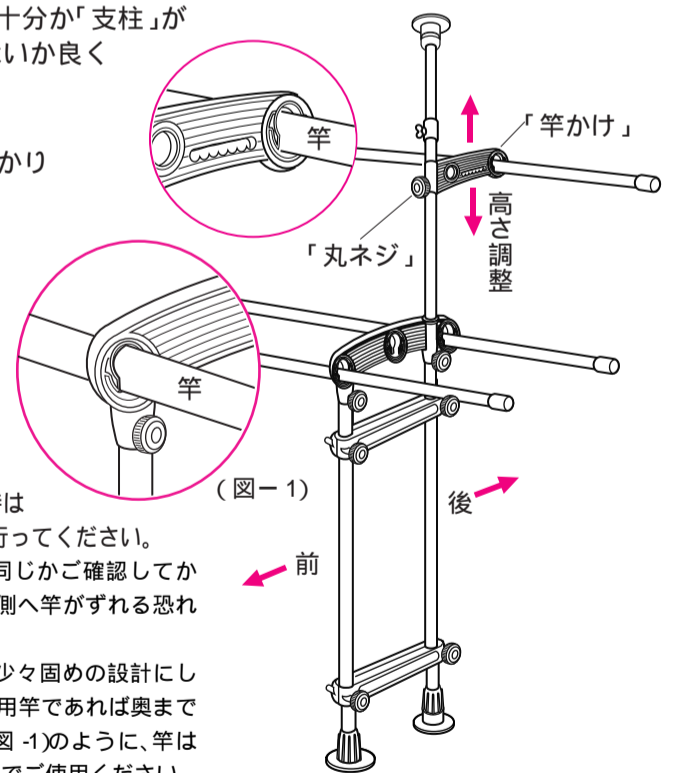

〔ご使用に際してのお願い〕

「竿かけ-大」を上下に移動させる時は「丸ネジ」を確実に「ゆるめ」てから行ってください。竿をかけて左右の竿かけの高さが同じかご確認してからご使用ください。高さが違うと片側へ竿がずれる恐れがあります。竿かけは竿の落下を防止するため、少々固めの設計にしていますが、径が2.5-3cmの一般用竿であれば奥まではまり固定することができます。(図-1)のように、竿は竿かけの下までしっかりと押し込んでご使用ください。

〔ステンレス製品のご使用に際してのお願い〕

ステンレスは鉄にくらべ、サビにくい金属ですが使用条件や環境によってはサビを発生させることがあります。サビの原因は主に潮風に含まれている塩分、大気中に浮遊している鉄粉や有害ガスなどでこれらの異物が付着し、もらいサビをおこします。いつまでも美しくご使用いただくために時々、パイプを目で確かめ、早めに異物をおふきとりください。

手入れの方法

軽い汚れは水ぶきをしてください。とれにくい場合は中性洗剤が、ベンジンなどでふいた後、よく水ぶきをしてください。点状のサビがみられる時は、中性洗剤や、めのかまいキッチン用クレンザ-などを布につけて軽くこすりつけた後、よく水ぶきをしてください。

品質表示

本体.....ステンレスパイプ
成型部品.....ABS樹脂・ポリプロピレン樹脂
ゴム.....天然ゴム
ネジ・バネ類.....鉄・メッキ

注意

使用前に必ず完成図通りに組立てられているか確認し、各部を点検してからご使用ください。ご使用前・ご使用中に異状に気づいた場合は、ご使用にならないで下記「お客さま相談室」までお問い合わせください。

本製品は、洗濯物用ものほし台ですので他の用途にはご使用にならないでください。



製品にぶらさがったり、引っ張ったり、乗ったりしないでください。落下や転倒によりケガをしたり、物を破損する恐れがあります。(特にお子さまにご注意ください。)



ストーブなど火気のそばでは使用しないでください。

取付け2-3日後に、しっかりと取付けられているか確認し、弱い時は、圧着調整ジを「強」の方向に回して取付け強度をアップしてください。また、定期的ボールを引張って、取付け強度を確認してください。

作業中にボールを無理に引張ったり、強烈に当たったりしますとボールが取付け面からズレ、倒れる場合も予想され大変危険ですので、ご注意ください。(特にマンションのベランダ等では)また、定期的にボールが真直ぐに取り付いているか確認し、斜めになっている時は、付け直してください。

長期の使用により、ひび割れ等の劣化が生じた場合は、強度が不足して危険ですので、ご使用にならないでください。



台風の日など風の強い時には使用せず、竿はとりはずし、床などに置いてください。(特に中高層住宅のベランダなど)又、風の強い時は竿かけからはずれないように注意してください。

竿のかわりにものほしロープを使用しますと倒れる場合がありますので使用しないでください。



ふとんや枕などをほされる場合は、必ずバンドなどをして風で飛ばされないようにすることをお勧めします。

かけられる重さは、全体で20kgです。(竿1本あたり10kg)全体にバランス良くほしてください。

かけられる重さは、取付け高さ、取付け幅、天井と床の状懸付け方によって低くなる場合がありますのでご注意ください。

ベランダでは、前支柱などに身体や物をあてないようご注意ください。

お問い合わせ先

製品は厳正な品質管理を行っておりますが、万一不良品などがございましたらお手数ですが「お客さま相談室」までご連絡くださいますようお願い申し上げます。

積水樹脂株式会社「お客さま相談室」フリーダイヤル ☎ 0120-808032

(土、日、祝日は休日ですのでお問い合わせは平日(9:00-12:00・13:00-17:30)にお願い致します)



インターネット・ホームページ アドレスナンバー
http://www.sekisu树脂.co.jp(製品情報 生活製品)

MADE IN CHINA

【ご注意】

製品の仕様は改良のため予告なく変更することがあります。